

|             |             |                                  |                |               |                   |             |
|-------------|-------------|----------------------------------|----------------|---------------|-------------------|-------------|
| φ80×φ80     |             | [グランドパッキン式]                      |                | 御注文主 CUSTOMER |                   |             |
| □TF SH-80A  |             | 構造断面図                            |                | 殿             |                   |             |
|             |             | CONSTRUCTION OF CENTRIFUGAL PUMP |                | 用途 USED FOR   |                   |             |
| 機番 ITEM NO. | 製番 MFG. NO. | 吐出し量 CAPACITY                    | 全揚程 TOTAL HEAD | 出力 OUT PUT    | 同期速度 SPEED        | 台数 QUANTITY |
|             |             | m <sup>3</sup> /min              | m              | kW            | min <sup>-1</sup> |             |

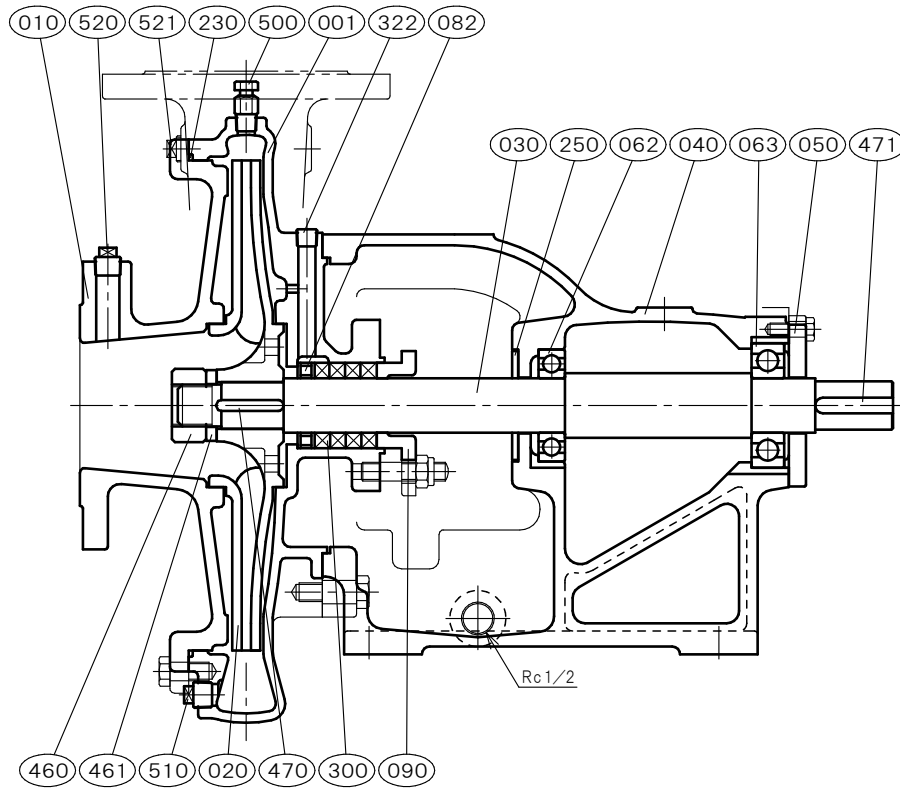

玉軸受は非接触形両シール付きを使用しております。但し玉軸受メーカーにより呼び名称が変わります。

| 部品寸法表<br>PARTS SIZE LIST |             | 備考<br>REMARKS |
|--------------------------|-------------|---------------|
| 062                      | 6207UU      | クローズ羽根        |
| 063                      | 6307UU      |               |
| 300                      | □10-φ55-φ35 |               |
| 401                      | —           |               |
| 402                      | —           |               |
| 510                      | R 3/8       |               |
| 520                      | R 3/8       | その他 NOTE      |
| 521                      | R 3/8       |               |
| 642                      | R 1/2       |               |

| NO. | 部品名<br>NAME OF PART |                     | 材質<br>MATERIAL | 個数<br>QUAN. | NO.                        | 部品名<br>NAME OF PART |                 | 材質<br>MATERIAL | 個数<br>QUAN. |
|-----|---------------------|---------------------|----------------|-------------|----------------------------|---------------------|-----------------|----------------|-------------|
|     |                     |                     | SCS14          |             |                            |                     |                 | SCS14          |             |
| 001 | ケーシング               | CASING              | SCS14          | 1           | 642                        | 呼び水プラグ              | PRIMING PLUG    | SUS316         | 1           |
| 010 | 吸込カバー               | SUCTION COVER       | SCS14          | 1           |                            |                     |                 |                |             |
| 020 | 羽根車                 | IMPELLER            | SCS14          | 1           |                            |                     |                 |                |             |
| 030 | 主軸                  | SHAFT               | SUS316         | 1           |                            |                     |                 |                |             |
| 040 | 軸受                  | METAL CASING        | FC200          | 1           |                            |                     |                 |                |             |
| 050 | 軸受カバー               | BEARING COVER       | FC200          | 1           |                            |                     |                 |                |             |
| 062 | 玉軸受                 | BALL BEARING        | SUJ2           | 1           |                            |                     |                 |                |             |
| 063 | 玉軸受                 | BALL BEARING        | SUJ2           | 1           |                            |                     |                 |                |             |
| 082 | 封水リング               | SEAL RING           | SUS316         | 1           |                            |                     |                 |                |             |
| 090 | パッキン押さえ             | GLAND               | SCS14          | 1           |                            |                     |                 |                |             |
| 230 | カバーパッキン             | COVER PACKING       | FKM            | 1           |                            |                     |                 |                |             |
| 250 | 水切りつば               | DEFLECTOR           | C R            | 1           |                            |                     |                 |                |             |
| 300 | グランドパッキン            | GLAND PACKING       | PTFE-CON       | 4           |                            |                     |                 |                |             |
| 322 | 封水プラグ               | PLUG                | SUS316         | 1           |                            |                     |                 |                |             |
| 460 | 羽根車ナット              | IMPELLER NUT        | SUS316         | 1           | 標準付属品 STANDARD ACCESSORIES |                     |                 |                |             |
| 461 | 回り止め                | LOCK WASHER         | SUS316L        | 1           | (240)                      | フランジパッキン            | FLANGE PACKING  | C R            | 2           |
| 470 | 羽根車キー               | IMPELLER KEY        | SUS316         | 1           | (600)                      | 共通ベッド               | COMMON BASE     | FC200          | 1           |
| 471 | 軸継手キー               | COUPLING KEY        | S45C           | 1           | (610)                      | 軸継手                 | COUPLING        | FC200          | 1set        |
| 500 | 空気抜き弁               | AIR VENT VALVE      | SUS316         | 1           | (620)                      | 軸継手ガード              | COUPLING GUARD  | SUS430orSS400  | 1           |
| 510 | ドレン抜きプラグ            | DRAIN PLUG          | SUS316         | 1           | (650)                      | 基礎ボルト               | FOUNDATION BOLT | SS400          | 1set        |
| 520 | 真空計プラグ              | VACUUM GAUGE PLUG   | SUS316         | 1           |                            |                     |                 |                |             |
| 521 | 圧力計プラグ              | PRESSURE GAUGE PLUG | SUS316         | 1           |                            |                     |                 |                |             |